



<b>Výrobce:</b>	Omega Air
<b>Popis výrobku:</b>	vyvinuty pro manuální odpouštění kondenzátu či jiné neagresivní kapaliny ze systému stlačeného vzduchu
<b>Aplikace:</b>	vzduchové filtry
<b>Certifikace:</b>	ISO 9001:2008
<b>Pracovní teplota:</b>	1,5 - 65 °C
<b>Pracovní tlak:</b>	0 - 20 bar
<b>Médium:</b>	vzduch, voda, olej; jiná neagresivní média
<b>Materiály:</b>	mosaz (MCD), nerezová ocel (MCDI) těsnění - NBR



## Technická data:

Obj. č.	A (mm)	B (mm)	C (mm)	D	E (mm)	Hmotnost (g)
MCD/MCDI	38,2	29,2	9,0	G 1/2"	24,0	60

Směrnice pro tlaková zařízení PED 97/23 / CE (skupina tekutin 2)

MCD, MCDI

nevyžaduje se

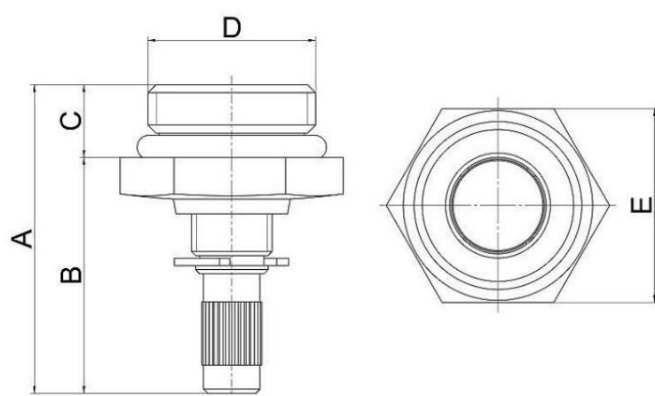

**KOMPRESORY  
VZDUCHOTECHNIKA** s.r.o.  
Vše pro stlačený vzduch na jednom místě

**E:** info@kompresory-vzduchotechnika.cz  
**E:** objednavky@kompresory-vzduchotechnika.cz  
**T:** +420 311 532 091