



Přírubové filtry PFC z oceli

Výrobce: Corex Pardubice s.r.o.
Certifikace: ČSN EN ISO 9001:2009
Standarty: konstrukce - EN 12516
stavební délka - EN 558-1, 14
příruby - EN 1092-1
tlakové zkoušky - EN 12266-1
CE - dle PED 93/23, kategorie 3

Popis: ocelový přírubový filtr určený k zachycení mechanických nečistot vyskytujících se v pracovních médiích; zesílené dvojité síto z nerezové oceli

Aplikace: určen pro vodu, páru, oleje a jiná agresivní a neagresivní média

Pracovní tlak: 40 bar

Pracovní teplota: -27 / +400 °C



Orientační provozní teplota a tlak:

20 °C	100 °C	200 °C	300 °C	400 °C
40 bar	14,9 bar	12,4 bar	10,3 bar	9,2 bar

Materiály:

1. šroub	uhlíková ocel ASTM A194
2. těsnění	uhlíkové
3. čistící zátky	ocel
4. víko	1.0619
5. těsnění	uhlíkové
6. síto	nerez ocel
7. tělo	uhlíková ocel GS-C25, 1.0619

Síto filtru:

DN	Prach. částice	DN	Prach. částice
15	0,8 mm	100	1,2 mm
20	0,8 mm	125	1,2 mm
25	0,8 mm	150	1,2 mm
32	0,8 mm	200	1,6 mm
40	0,8 mm	250	1,6 mm
50	0,8 mm	300	2 mm
65	0,8 mm	350	3 mm
80	1,2 mm	400	3 mm

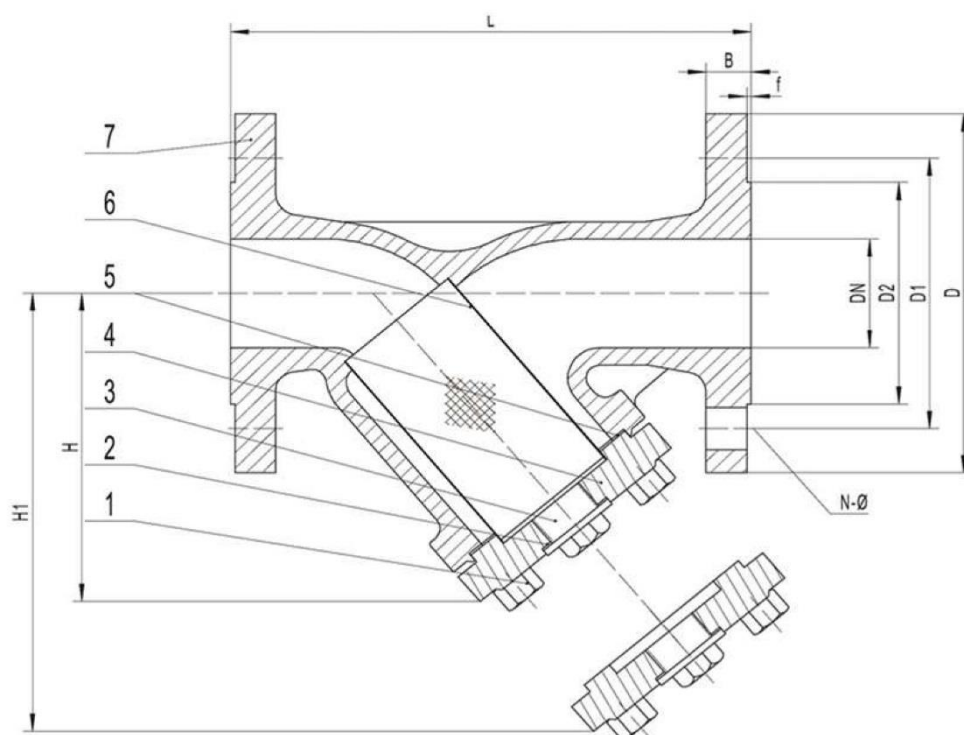

**Technická data:**

Obj. č.	DN	L (mm)	D (mm)	D1 (mm)	B (mm)	H (mm)	Hmotnost (kg)
PFC-015	15	130	95	65	16	73	2,8
PFC-020	20	150	105	75	18	88	2,8
PFC-025	25	160	115	85	18	93	5,3
PFC-032	32	180	140	100	18	100	7,2
PFC-040	40	200	150	110	18	115	9,0
PFC-050	50	230	165	125	20	155	11,8
PFC-065	65	290	185	145	22	198	18,0
PFC-080	80	310	200	160	24	210	26,0
PFC-100	100	350	235	190	24	250	40,0
PFC-125	125	400	270	200	26	305	51,0
PFC-150	150	480	300	250	28	358	70,0
PFC-200	200	600	375	320	34	450	153,0
PFC-250	250	730	450	385	38	503	250,0
PFC-300	300	850	515	450	42	578	360,0
PFC-350	350	980	580	510	46	598	614,0
PFC-400	400	1 100	660	585	50	618	940,0