



KOMPRESORY  
VZDUCHOTECHNIKA s.r.o.

# TECHNICKÝ LIST

EDICE 2016-08

## Elektronické odpouštěče ECDB

<b>Výrobce:</b>	Omega Air
<b>Popis výrobku:</b>	vyvinuty pro plně automatické odpouštění kondenzátu nebo jiného neagresivního média ze systému stlačeného vzduchu
<b>Aplikace:</b>	vzduchové kompresory (pístové nebo šroubové), dochlazovače, cyklónové odlučovače, tlakové nádoby, sušičky, vzduchové filtry
<b>Certifikace:</b>	ISO 9001:2008
<b>Směrnice:</b>	2004/108/EC (EMC)
<b>Napětí:</b>	230 V AC $\pm$ 10 %
<b>Příkon:</b>	24 VA
<b>Frekvence:</b>	50 - 60 Hz
<b>Napájecí rozhraní:</b>	3 x 0,75 mm <sup>2</sup>
<b>Elektrické krytí:</b>	IP 54
<b>Ovládací kontakt:</b>	max. 24 V, max. 20 mA, beznapěťový kontakt
<b>Pracovní tlak:</b>	0 - 16 bar
<b>Pracovní teplota:</b>	1,5 - 65 °C
<b>Médium:</b>	vzduch, voda, olej; jiná neagresivní média
<b>Vstup:</b>	G 1/2"
<b>Výstup:</b>	trn s převlečnou maticí pro hadičku 5/8 mm



This text only appears in the demo version. This text can be removed with the full version.  
Changed with the DEMO VERSION of CAD-KAS PDF-Editor (<http://www.cadkas.com>).

<b>Materiály:</b>	tělo - hliník horní kryt - PA6 (polyamid), 30 % skelné vlákno, PU (polyuretan) beztlaké části krytu - ABS ventil, sítko - nerezová ocel 1.4057 snímač hladiny - PP (polypropylen) těsnění - NBR
-------------------	--

### Technická data:

Obj. č.	Odpouštění* (l/h)	Objem (l)	Příkon (kW)	Možnost odvzdušnění	Rozměry (mm)			Hmotnost (kg)
					A	B	C	
ECDB-15	15	0,15	až 30	ano	120	82	125	0,9
ECDB-40	40	0,15	až 75	ano	120	82	125	0,9
ECDB-90	90	0,20	až 160	ano	120	82	135	1,05
ECDB-150	150	0,28	až 315	ano	120	82	150	1,15

\*odpouštěcí kapacita při 7 bar

Směrnice pro tlaková zařízení PED 97/23 / CE (skupina tekučin 2)	
ECDB-15 až ECDB-150	nevyžaduje se

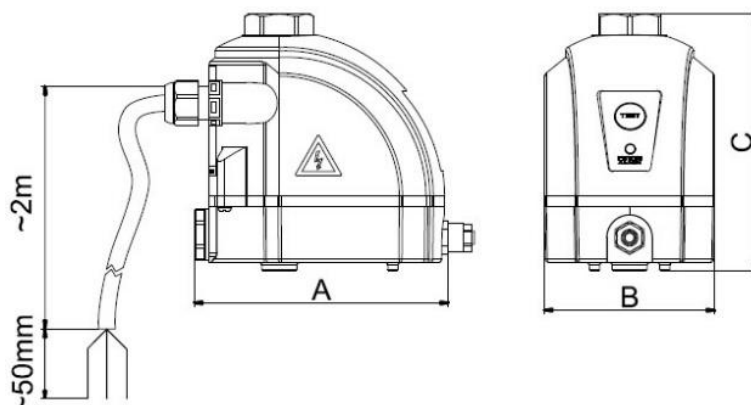



### Klimatické zóny:

1) Severní Evropa, Kanada, sever USA, střední Asie

Obj. č.	Maximální výkon kompresoru (l/min)	Maximální výkon sušičky (l/min)	Maximální výkon filtru (l/min)
ECDB-15	11 600	23 200	11 600
ECDB-40	29 400	58 800	29 400
ECDB-90	60 600	121 200	60 600
ECDB-150	111 600	223 200	111 600

2) Střední a jižní Evropa, střední Amerika

Obj. č.	Maximální výkon kompresoru (l/min)	Maximální výkon sušičky (l/min)	Maximální výkon filtru (l/min)
ECDB-15	9 300	18 600	9 300
ECDB-40	23 500	47 000	23 500
ECDB-90	48 500	97 000	48 500
ECDB-150	89 300	178 600	89 300

3) Pobřežní regiony jihovýchodní Asie, Oceánie, Amazonie a okolí Konga

Obj. č.	Maximální výkon kompresoru (l/min)	Maximální výkon sušičky (l/min)	Maximální výkon filtru (l/min)
ECDB-15	9 300	18 600	9 300
ECDB-40	14 700	29 400	14 700
ECDB-90	30 300	60 600	30 300
ECDB-150	55 800	111 600	55 800

This text only appears in the demo version. This text can be removed with the full version.  
Changed with the DEMO VERSION of CAD-KAS PDF-Editor (<http://www.cadkas.com>).