

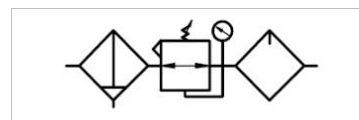

TECHNICKÝ LIST

Úpravné jednotky AFRLX z nerezové oceli

Výrobce:	A.P.I.
Popis:	modulární úpravné jednotky z nerezové oceli AISI 316
Aplikace:	potravinářství, lékařství, chemický průmysl, hornictví, pohonné hmoty
Certifikace:	94/9/EC - ATEX NACE Standard MR-01-75
Teplotní rozsah:	-20 až +150 °C (standardně) -40 až +150 °C (EPDM na dotaz)
Doporučený olej:	ISO VG 32 s viskozitou dle ISO 3448
Filtrační vložka:	5 µm – standardně, 40 µm - na dotaz
Odtok kondenzátu:	poloautomatický - standardně ruční/automatický - na dotaz
Odvětrání:	závit M5
Materiál:	tělo a vnitřní části - nerezová ocel AISI 316 o-kroužek - FKM (standardně) - EPDM (na dotaz) hadička olejovače - PU



Technická data:

Obj. č.	Závit	Tlak (bar)	Max. průtok (l/min)	Objem nádoby (cm ³)		Hmotnost (g)
				filtr	olejovač	
AFRLX14	G 1/4"	30	1 850	105	125	2 660
AFRLX12	G 1/2"	60	2 500	110	130	3 840
AFRLX10	G 1"	60	8 000	200	220	7 960

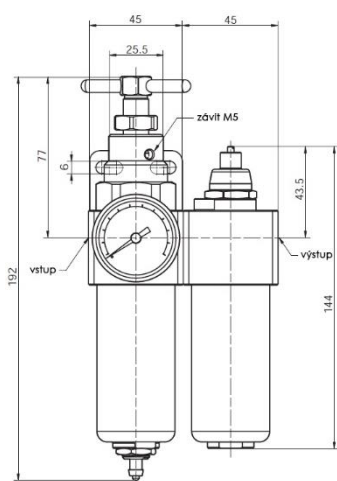

ARX14

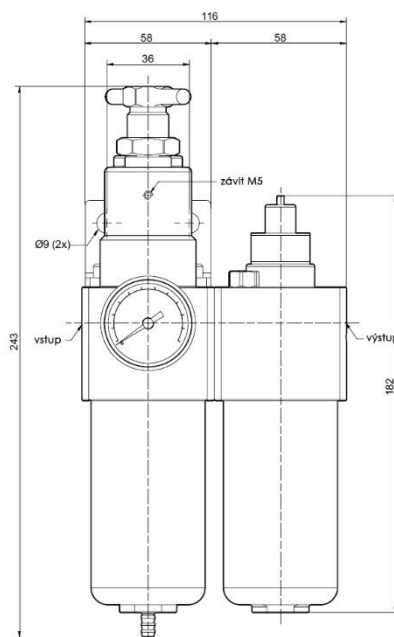
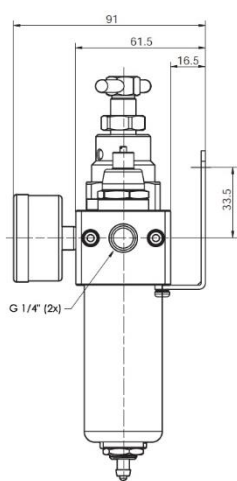

ARX12

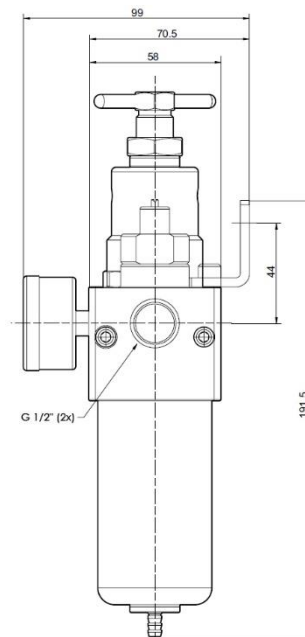

**KOMPRESORY
VZDUCHOTECHNIKA** s.r.o.
Vše pro stlačený vzduch na jednom místě

E: info@kompresory-vzduchotechnika.cz

E: objednávky@kompresory-vzduchotechnika.cz

T: +420 311 532 091, **M:** +420 773 489 530, **M:** +420 603 432 326



TECHNICKÝ LIST

Úpravné jednotky AFRLX z nerezové oceli

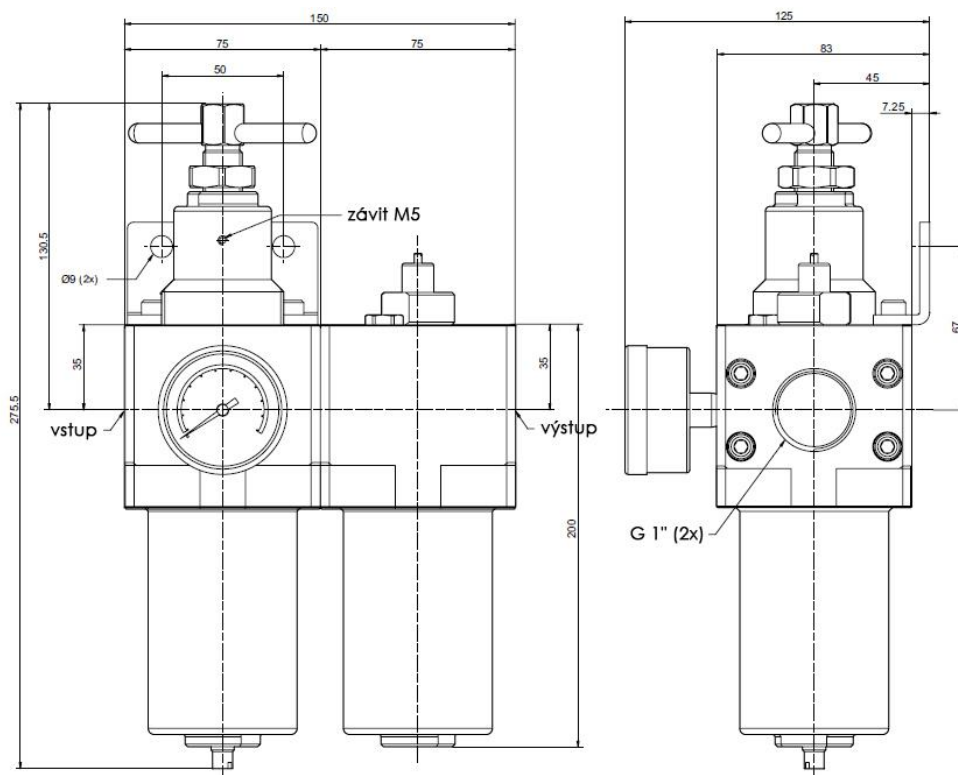

Komponenty:

1. Regulace tlaku
2. Horní víko regulátoru
3. Tělo regulátoru
4. O-kroužek
5. Filtrační vložka
6. Nádobka filtru
7. Odpouštění kondenzátu
8. Regulace oleje
9. Horní víko olejovače
10. Tělo olejovače
11. Matice
12. Uchycení hadičky
13. O-kroužek
14. Hadička olejovače
15. Nádobka olejovače

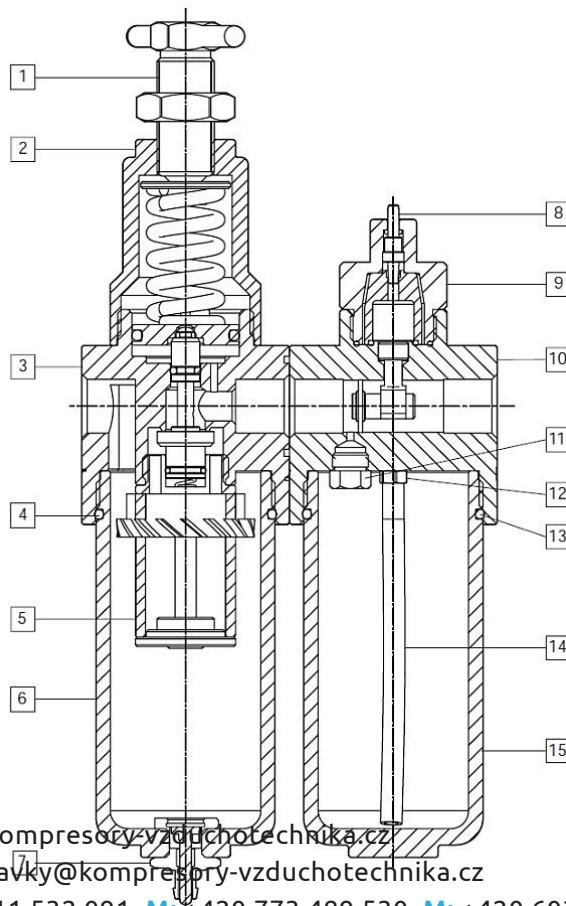

**KOMPRESORY
VZDUCHOTECHNIKA** s.r.o.
Vše pro stlačený vzduch na jednom místě

E: info@kompresory-vzduchotechnika.cz

E: objednavky@kompresory-vzduchotechnika.cz

T: +420 311 532 091, M: +420 773 489 530, M: +420 603 432 326