

009V

009V - DVOUDÍLNÝ KULOVÝ VENTIL S PLNÝM PRŮTOKEM, NÁTRUBKOVÝ
Použití:

- jako uzavírací armatura pro agresivní a neagresivní kapaliny, plyny a sypké látky především v potravinářském a chemickém průmyslu

- je velmi vhodný i tam, kde je nežádoucí znečištění pracovní látky korozními zplodinami

Technický popis:

- kohout má měkká sedla a plovoucí kouli. Ucpávka vřetene je z teflonu a lze ji při opotřebení dotahovat

- místo ruční páky lze použít k ovládání elektropohon nebo pneupohon

- stavební délky jsou kratší než udává norma ČSN a DIN

- pracovní teplota: -20 °C až +180 °C

- jmenovitý tlak: do velikosti 2" - PN 63, 2 1/2" a větší PN 40

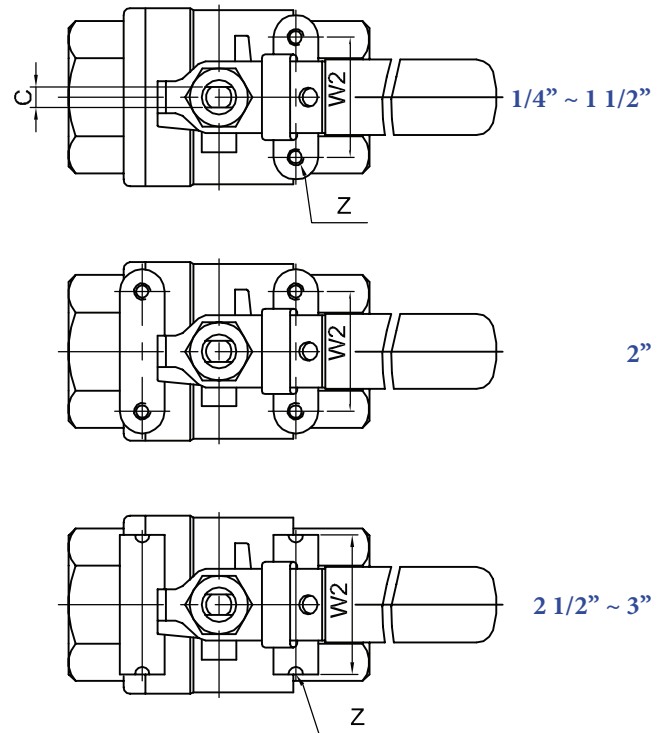
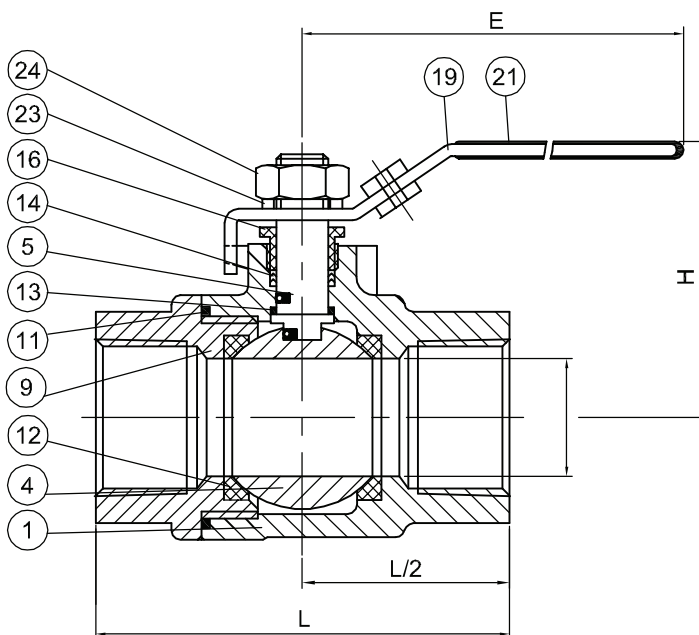

DN	Ø	L	E	H	C	W2	Z	W(kg)	Točivý moment (Nm)
1/4"	11,6	55,0	100,0	50,0	5,1	28,5	10-24 UNC	0,27	4,0
3/8"	12,7	55,0	100,0	50,0	5,1	28,5	10-24 UNC	0,25	4,0
1/2"	15,0	65,0	130,0	60,0	6,6	28,5	10-24 UNC	0,40	5,0
3/4"	20,0	74,0	130,0	64,0	6,6	35,0	10-24 UNC	0,54	7,0
1"	25,0	88,0	165,0	71,0	8,1	35,0	10-24 UNC	0,94	10,0
1 1/4"	32,0	102,0	165,0	78,0	8,1	38,1	1/4"-20 UNC	1,34	14,0
1 1/2"	38,0	110,0	190,0	86,0	9,7	38,1	1/4"-20 UNC	1,96	21,0
2"	50,0	125,0	190,0	95,0	9,7	38,1	1/4"-20 UNC	3,03	26,0
2 1/2"	65,0	161,5	250,0	130,0	11,9	61,0	1/4"-20 UNC	6,59	45,0
3"	80,0	178,0	250,0	148,0	11,9	71,0	1/4"-20 UNC	9,28	70,0

Část	Název	Materiál	Počet
1	Těleso	EN1503-1/1.4408	1
4	Koule	EN1503-2/CF8M	1
5	Čep	AISI 316	1
9	Koncovka	EN1503-1/1.4408	1
11	Těsnění	PTFE	1
12	Sedlo	PTFE	2
13	Opěrná podložka	PTFE	1
14	Těsnění čepu	PTFE	1 set
16	Těsnící matka	AISI 304	1
19	Ovládání	AISI 304	1
21	Kryt ovládání	Plast	1
23	Podložka ovládání	AISI 304	1
24	Matice ovládání	AISI 304	1
28	Pojistka	AISI 304	1